

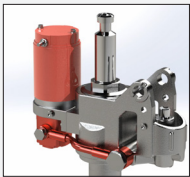

LONKING

CBD15/CBD20 Transpaleteira Elétrica Seu Parceiro Inteligente para o Armazém

Modo Elétrico e Manual comutáveis para Maximizar a Disponibilidade



Modo de Elevação Elétrico
Operação fácil e eficiente

Bomba Híbrida



Modo de Elevação Manual
Estende o tempo de atividade
ZERO TEMPO DE INATIVIDADE

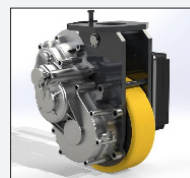

Motor Brushless
Maior eficiência
Economia de custos
MANUTENÇÃO DESNECESSÁRIA

Transmissão Híbrida

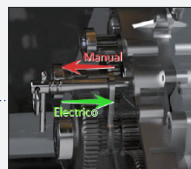

Tecnologia de Embreagem Patentada
Conversão entre Modo Elétrico/Manual
ZERO TEMPO DE INATIVIDADE

Tela OLED

Padrão



Exibe tempo de operação, nível da bateria, códigos de falha
Ativação por um toque do Modo Tartaruga & Modo Vertical

Tela Sensível ao Toque

Opcional



Tela de 64mm com alta resolução
Operação eficiente e intuitiva
Interface interativa e personalizável

USO	0.3	Hr
KM	0	km
BATERIA	95	%
VELOCIDADE	0.0	Km/h
PESO	0	Kgs
PRÓXIMO		

Exibição digital de quilometragem, estado da bateria, velocidade de deslocamento e peso da carga

VNA	DESL
SENHA	DESL
INCLINAÇÃO	1 %
VEL. MÁX.	4.5 Km/h
CÓD. FALHA	
CONFIG.	
INÍCIO	

Ativação do Modo VNA com um clique
Configuração de senha de segurança
Indicação do grau de inclinação do piso
Diagnóstico direto de falhas

Bateria de Lítio



CBD15: Bateria padrão 48V10Ah
CBD20: Bateria padrão 48V15Ah
Bateria Opcional Adicional: 48V20Ah
Compacta e portátil
Recarga rápida em 2-3 horas
Retém 80% da capacidade após 2000 ciclos

Especificações

Transpaleteira Elétrica Parâmetros e Desempenho

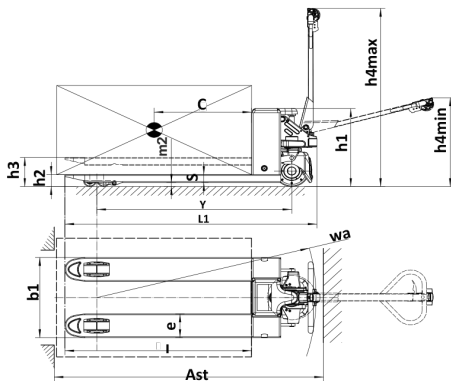

Nº	Parâmetro	Valor		
1	Modelo	CBD15	CBD20	
2	Tipo de Tração	Elétrica/Manual		
3	Tipo de Elevação	Elétrica/Manual		
4	Operação	Pedestre		
5	Capacidade de Carga	Q	1500kg / 2000kg	
6	Centro de Carga	C	600mm	
7	Distância entre Eixos	Y	1272mm	
8	Peso (incl. bateria)		120kg / 122kg	
9	Velocidade de Deslocamento (Com/Sim Carga)	4,2/4,5 km/h		
10	Velocidade de Elevação (Com/Sim Carga)	0,04/0,05 m/s		
11	Máx. Capacidade de Rampa (Com/Sim Carga)	8%/20%		
12	Altura de Elevação	h3	200mm	
13	Altura da Alavanca (Máx./Mín.)	h4	1285/507mm	
14	Altura dos Garfos Baixados	h2	80mm	
15	Comprimento Total	L1	1616mm	
16	Largura Total	b1	680mm	
17	Dimensões dos Garfos	Comprimento	l	1220mm
		Largura	e	160mm
		Espessura	s	53mm
18	Largura Externa dos Garfos	b1	680mm	
19	Distância do Solo	m2	27mm	
20	Largura de Corredor	Paleta 1000×1200mm	Ast1	1711mm
		Paleta 800×1200mm	Ast2	1674mm
21	Raio Mín. de Giro	wa	1431mm	
22	Motor	Tração	0,75kW CA	
		Elevação	0,65kW CC	
23	Tipo de Pneu (Roda Motriz/De Carga)	Poliuretano		
24	Tamanho da Roda Motriz (Ø × L)	180×53mm		
25	Tamanho da Roda de Carga (Ø × L)	80×60mm		
26	Controlador	i120		
27	Freio	Freio de Serviço	Regenerativo	
		Freio de Estacionamento	Eletromagnético	
28	Bateria (Tensão/Capacidade)	48V/10Ah	48V/15Ah	
29	Carregador	48V/3A	48V/5A	

Destaques do CBD15/CBD20:

- ▶ Comutador de Modo Elétrico/Manual garante ZERO TEMPO DE INATIVIDADE
- ▶ Até 8h de trabalho contínuo com bateria extra
- ▶ 8% de gradabilidade máxima: lidera o mercado com desempenho superior

Opções disponíveis: tela sensível ao toque, perfil baixo, modelo com balança, modelo para câmara fria, modelo galvanizado, modelo em aço inoxidável, etc.

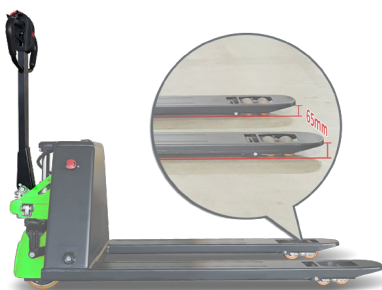

Perfil baixo



Modelo com balança



Modelo galvanizado



Modelo em aço inoxidável