

CDM6016

Mini Escavadeira

Motor Kubota D782

Baixo Ruído e Baixa Emissão

Esteira de Aço ou Borracha

Fácil Manutenção



v Potência Nominal	9,8 kW (13,1 hp) / 2.300 rpm
v Capacidade da Caçamba	0,04 m ³
v Peso Operacional	1.700 kg
v Velocidade Máxima	2,0 / 3,6 km/h

CDM6016

Mini Escavadeira

DADOS GERAIS

Capacidade da Caçamba	0,04 m ³
Peso Operacional	1.700 kg
Pressão contra o solo	25 kPa
Força de Tração	15,6 kN
Gradiente	35° (70%)

MOTOR E SISTEMA ELÉTRICO

Fabricante / Modelo	Kubota D782
Padrão de Emissão	Tier 2
Tipo de Motor	Motor Diesel, 4 tempos
Potência Nominal	9,8 kW (13,1 hp) / 2.300 rpm
Torque Máximo	44,5 / 1.800 Nm / rpm
Tensão do Sistema	12 VDC
Bateria	12 V / 45 Ah

DADOS HIDRÁULICOS

Fluxo Máximo	7,2 x 2 + 4,5 l/min.
Pressão Máxima de Trabalho	21,6 MPa
Pressão Piloto Máxima	3,7 MPa

PERFORMANCE

Velocidade Máxima	2,0 / 3,6 km/h
Velocidade de Giro	8,5 rpm
Pressão Contra o Solo	25 kPa
Força Máxima de Escavação do Braço	8,8 kN
Força Máxima de Escavação da Caçamba	15,2 kN

DIMENSÕES

Comprimento da Lança	1.830 mm
Comprimento do Braço	950 mm
Largura da Esteira	230 mm
Dimensões L x W x H	3.463 x 1.240 x 2.322 mm

CAPACIDADES DE REABASTECIMENTO

Tanque de Combustível	13 l
Tanque Hidráulico	18 l

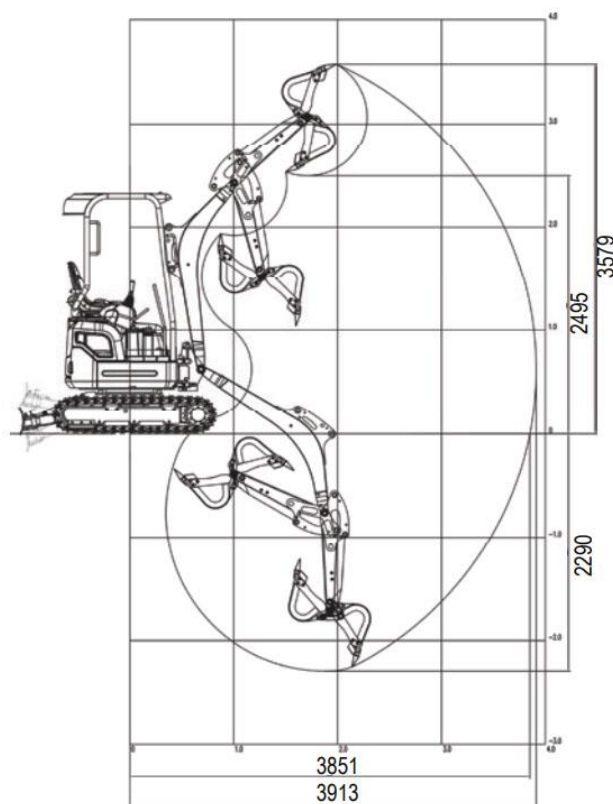
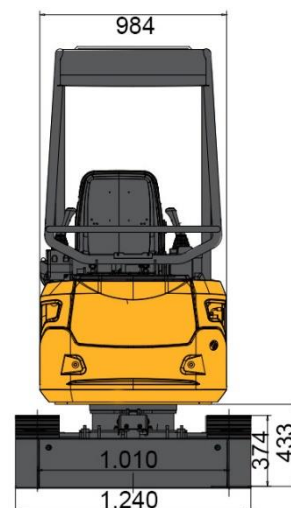
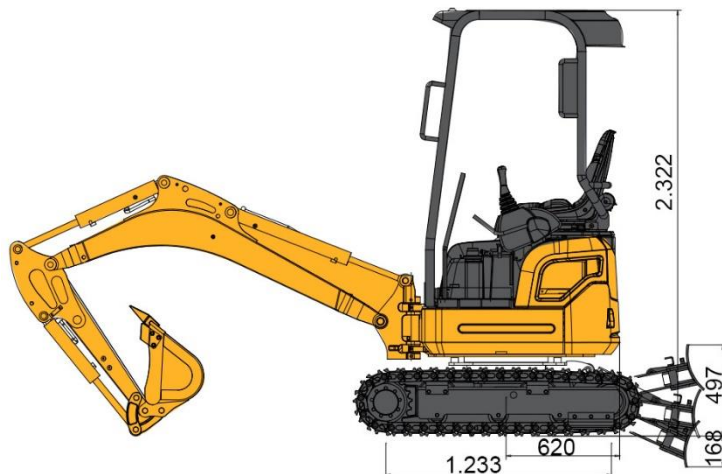

Lonking

Eficiência leva ao futuro
www.lonkinggroup.com

Viemaq
 Equipamentos

Matriz: +55 48 3356-5300
 Filial RS: +55 51 3600-5300
 Filial SP: +55 11 2674-5867
 Filial PI: +55 89 98103-4392

www.viemaq.com.br

BR-101, km 279, Nova Brasília, Imbituba - SC
 RS-118, 6870, km 7, Boa Vista, Sapucaia do Sul - RS
 Av. Pres. Castelo Branco, 1250, Canindé, São Paulo, SP
 Rodovia BR 230, 46, Bom Lugar, Floriano, PI